

Excel Smart I/O Compact

XFCL2A1 ET XFCL3A1

SPECIFICATION TECHNIQUE

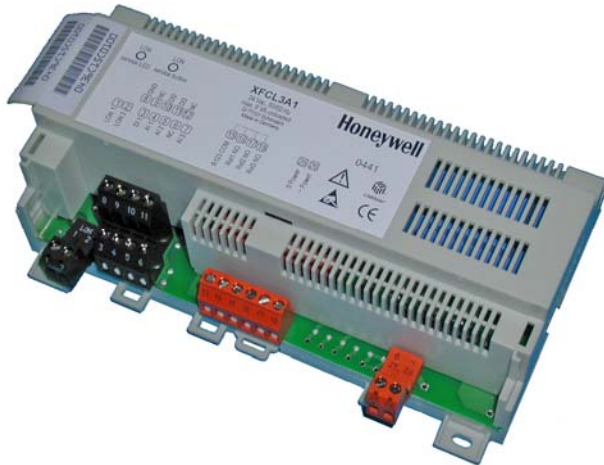

GENERALITES

Excel Smart I/O Compact est adapté pour une installation dans les emplacements stratégiques du bâtiment (Voir Table 1 pour vue générale des versions).

Il comporte trois entrées digitales, trois entrées analogiques, trois sorties relais, ainsi qu'une fonction entrées/ sorties capable de gérer une logique de commutation (Voir Fig. 1).

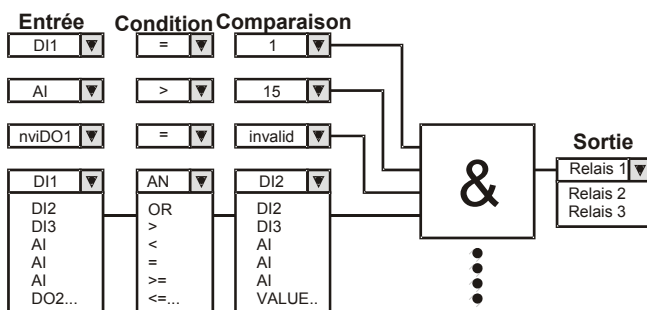

Fig. 1. Fonction logique de commutation

Exemple application 1: Surveillance d'un max. de trois moteurs avec ressort de rappel (pas de moteurs 3Pts)

Une sortie relais peut être utilisée pour ouvrir ou fermer un volet, et les entrées utilisées pour vérifier si la position finale est atteinte. Ceci permet des gains de temps importants comparés à un service en manuel. (Cet exemple ne nécessite pas de fonction logique de commutation)

Exemple application 2: Commande d'éclairage avec une sonde de présence ou via LONWORKS

Une sonde de présence est utilisée pour ALLUMER / ETEINDRE une lampe (avec un temps de maintien configurable) par exemple pour des sanitaires. Cette application utilise la logique de commutation et fonctionne en autonome par rapport à l'UC centrale (ex XL500).

CARACTERISTIQUES

- Conforme LONMARK™ -
- Interface bus LONWORKS® 2-conducteurs FT-X1 (compatible avec FTT10)
- Bouton et LED service facilement accessibles
- Entrées/sorties configurables aisément:
 - Trois entrées digitales configurables pour des interrupteurs, poussoirs ou compteurs
 - Trois entrées analogiques configurables comme entrées sondes NTC ou entrées digitales lentes
 - Trois contacts relais normalement ouverts
- Un maximum de trois tables de commutations peuvent fonctionner simultanément (indépendamment de l'UC principale (ex. XL500):
 - Communication LONWORKS réduite
 - Fiabilité augmentée
 - Réaction accélérée
- Montage sur rail DIN (coffret / boîtier fusibles) ainsi que montage mural
- Alimentation 24 Vac(XFCL3A1) ou 230 Vac (XFCL2A1)
- Cache- bornes de protection en option pour montage en mural
- Porte-étiquettes amovibles pour indication de raccordement (impression avec CARE)

Table 1. Vue générale des versions Smart I/O Compact

Bornes	fonction	XFCL2A1	XFCL3A1
1, 2	Prise LonWorks amovible	X	X
3	Entrée digitale #1	X	X
4	Entrée analogique #1	X	X
5	Entrée analogique #2	X	X
6, 7, 8, 9	GND pour tous signaux	X	X
10	Entrée digitale #2	X	X
11	Entrée digitale #3	X	X
12	Entrée analogique #3	X	X
13, 14	Non utilisée	--	--
15	Commun des relais 1, 2, 3	X	X
16	Relais #1 (N-O)	X	X
17	Relais #2 (N-O)	X	X
18	Relais #3 (N-O)	X	X
19 – 24	Non utilisée	--	--
25, 26	Prise alimentation amovible	230 Vac	24 Vac

DESCRIPTION

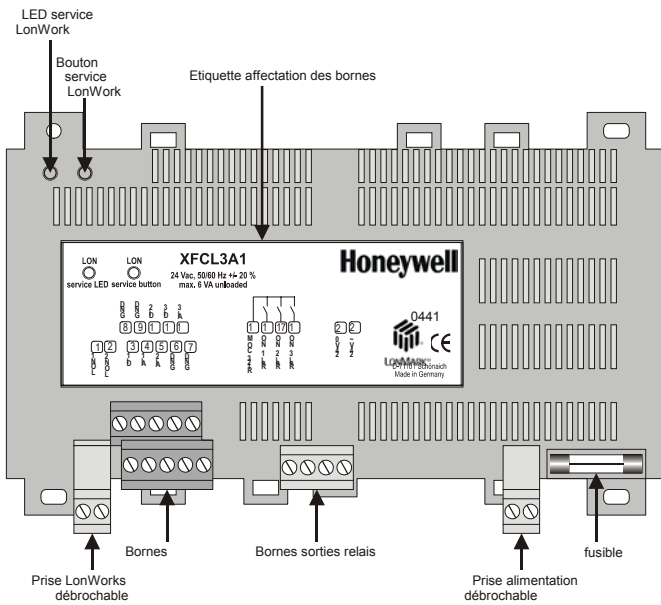

Fig. 2. Vue du dessus (cache-bornes optionnels enlevés)

Généralités

Excel Smart I/O Compact est disponible en deux versions avec des tensions d'alimentations différentes:

- XFCL2A1: 230 Vac [-15% / +10%], 50/60 Hz
- XFCL3A1: 24 Vac [±20%], 50/60 Hz

Les deux versions ont trois entrées digitales, trois entrées analogiques, et trois sorties relais sur contact normalement ouvert. Les deux versions sont équipées d'un bouton service LONWORKS et de la LED service correspondante.

Les deux versions peuvent être équipées en option de couvercles cache-bornes et de porte-étiquettes pivotants (voir section "Accessoires").

Excel Smart I/O Compact possède un temps de receive / sent heart beat configurable (0...6553 s).

Options de configuration entrée analogique

- Entrée sonde NTC20k avec un offset optionnel. Le seuil pour la mise à jour LONWORKS est configurable. Un filtre contre le bruit est sélectionné par défaut.
- Entrée digitale lente avec option de configuration directe ou inverse.

Tableau 2. Caractéristiques Entrée digitale lente

Le logiciel détecte l'entrée comme	Entrée résistance (contact sec)	Entrée tension	Courant disponible à la borne
fermée	< 5 kΩ	< 1.5 Vdc	< 0.3 mA
ouverte	> 50 kΩ	> 3.5 Vdc	< 0.1 mA

Options de configuration entrée digitale

- Entrée compteur ; entrée digitale 1 limite : 20 Hz, entrées digitales 2 et 3 limite : 5 Hz.

- Entrée digitale statique avec option de configuration directe ou inverse ou bouton poussoir pour entrée bistable.

Tableau 3. Caractéristiques entrées digitales

Le logiciel détecte l'entrée comme	Entrée résistance (contact sec)	Entrée tension	Courant disponible à la borne
fermée	< 400 Ω	< 0.8 Vdc	max. 2.5 mA
ouverte	> 1.5 kΩ	> 2.0 Vdc	0 ... 1.5 mA

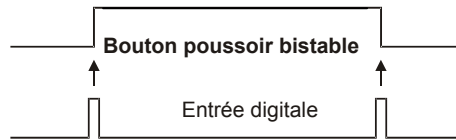

Fig. 3. Bouton poussoir pour caractéristique bistable

Sorties relais

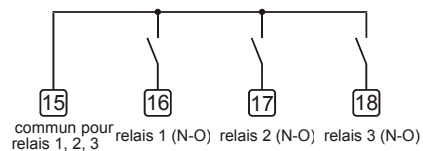

Fig. 4. Sorties relais

- Contacts normalement ouverts avec un commun unique pour les trois relais (max. 3 A total).
- Etat de défaut configurable pour le démarrage/communication (ex. logique 1 ou 0) en cas de défaut de communication.
- Temporisation de type et durée ajustable (enclenchement 1, déclenchement 0, enclenchement 1/ déclenchement 0).
- Niveau de seuil de commutation et hystérésis.
Exemple: la sortie relais est commandée par nviDoSwitch[1] (SNVT_switch, 0...100%). Le seuil est 20% et l'hystérésis est 5%. Le relais enclenché 1 à 20% et déclenché 0 à 15%.

Logique de commutation

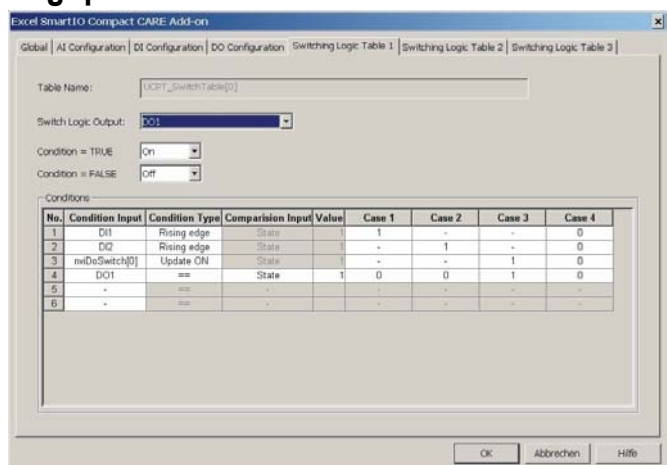

Fig. 5. Tableau table de commutation

- La fonction table de commutation est configurable en utilisant CARE 7.01.00 (ou ultérieur).
- Excel Smart I/O Compact peut comprendre un maximum de trois tables de commutation. Chaque table de commutation peut avoir un maximum de 6 lignes de condition et 4 colonnes.
- Une ligne de condition peut comprendre des entrées ou des sorties ainsi que leurs entrées NV respectives
- La sortie est commutée si l'une des colonnes de condition est VRAIE. Le relais de sortie qui doit commuter est sélectionnable. La table de commutation est d'une plus haute priorité qu'un « binding » direct sur la sortie.
- Les types suivants de conditions peuvent être choisis: front montant ou front descendant pour une impulsion, >, >=, <, <=, ==, ou !=.
- La valeur de comparaison peut être une valeur fixe ex.: Une valeur de compteur, un état de NV ex. invalid, une NV entrée, une entrée physique, ou une sortie.

Comportement en cas de rupture de sonde

En cas de rupture de sonde NTC20k, les conditions "<", "<=", ">", et ">=" sont ignorées.

Si nécessaire, la rupture de sonde NTC20k peut être vérifiée avec la condition "=invalid".

Temps de réponse Excel Smart I/O Compact Temps de réponse de mise à jour NV

Le temps de réponse est défini comme l'intervalle entre la mise à jour du signal physique et celle de la variable NV correspondante (ou vice versa). Les temps de réponse peuvent varier à cause de différents facteurs. En supposant que seulement une entrée digitale change à n'importe quel moment, le temps de réponse correspondant est d'environ 1.5 s. Ainsi selon les circonstances spécifiques, Excel Smart I/O Compact peut être appliqué dans des applications nécessitant des temps de réponse rapides.

Temps de réponse de table de commutation

S'il vous est nécessaire d'avoir des temps de réponse rapides, vous devez utiliser les entrées digitales dans une table de commutation. Les entrées analogiques utilisées comme entrées digitales lentes possèdent un temps de réponse plus long.

Temps de réponse typique à un changement d'une entrée digitale:

- Si une seule table de commutation est définie le temps de réaction à un changement d'état d'une entrée digitale est inférieur à 0.5 s.

Temps de réponse typique à un changement d'une entrée digitale lente:

- Si une seule table de commutation est définie le temps de réaction à un changement d'état d'une entrée digitale lente est inférieur à 1.5 s.

INTEROPERABILITE

Excel Smart I/O Compact est conforme avec LONMARK Application Layer Guidelines V3.3.

Interface réseau LONWORKS

Excel Smart I/O Compact est équipé Neuron® chip 3150 à 10-MHz. Il communique avec le réseau LonWorks au débit de 78 kilo bauds via un Transceiver FT-X1 Free Topology Twisted Pair (compatible avec les transceivers FTT10A).

Les appareils peuvent être câblés en bus guirlande, en étoile ou en toute combinaison de ces topologies sous respect des longueurs maximum de câblage permises. La topologie recommandée est le bus en guirlande avec deux terminaisons de bus. Cette configuration autorise la longueur de bus maximale et sa structure simple présente le moins de problèmes possibles, particulièrement lors de l'ajout d'appareils sur un bus existant. Pour plus d'information se référer à <http://www.echelon.com>.

Bouton Service LONWORKS

Tous les modèles comportent un bouton service LONWORKS accessible de l'extérieur (voir Fig. 2).

Le message service pin est diffusé sur le réseau chaque fois que le bouton est appuyé, mais aussi à chaque redémarrage (dû à la mise sous tension ou remise à zéro logicielle) et lorsque le mode est passé de offline à online.

LED Service LONWORKS

Tous les modèles comportent une LED service LONWORKS (voir Fig. 2). Pour plus d'information sur le comportement standard de la LED service, se référer aux Instructions d'installation Excel Smart I/O Compact (FR1B0282-GE51).

Configuration et Binding

La fonction logique de commutation est configurable avec l'outil CARE 7.01.00 Honeywell(ou ultérieur). La fonction E/S peut être configure en utilisant soit CARE 7.01.00 (ou ultérieur) ou le plug-in LNS. Le plug-in LNS ne peut pas être utilisé pour configurer les tables de commutation.

NOTE: Ne pas utiliser un browser pour la configuration car il y a un risqué élevé de configuration incorrecte.

Objects LONMARK

Excel Smart I/O Compact comporte:

- Un Node Object (Obj#0);
- Trois Open-Loop Sensor objects (Obj#1-3), un pour chaque entrée physique universelle;
- Trois Open-Loop Sensor objects (Obj#4-6), un pour chaque entrée physique digitale;
- Trois LONMARK open-loop actuator objects (Obj#7-9), un pour chaque relais.

Object LONMARK Node

Le node object LONMARK (voir Fig. 6) permet la surveillance des différents objets d'un node. Après la réception de nviRequest, nvoStatus est mis à jour. La définition de la SNVT_obj_request inclut un champ object ID permettant au

node object de rapporter les conditions d'état de tous les objets du node. La chaîne de self-documentation du node liste les noms individuels des LONMARK objects, et autorise l'affichage par un node de gestion réseau ou un outil logiciel, des informations utiles sur un Excel Smart I/O Compact; il informe aussi (dans la partie optionnelle après les deux points) que le node est un Excel Smart I/O Compact, et donne son numéro de version. Excel Smart I/O Compact possède un temps de receive / sent heart beat configurable (0...6553 s).

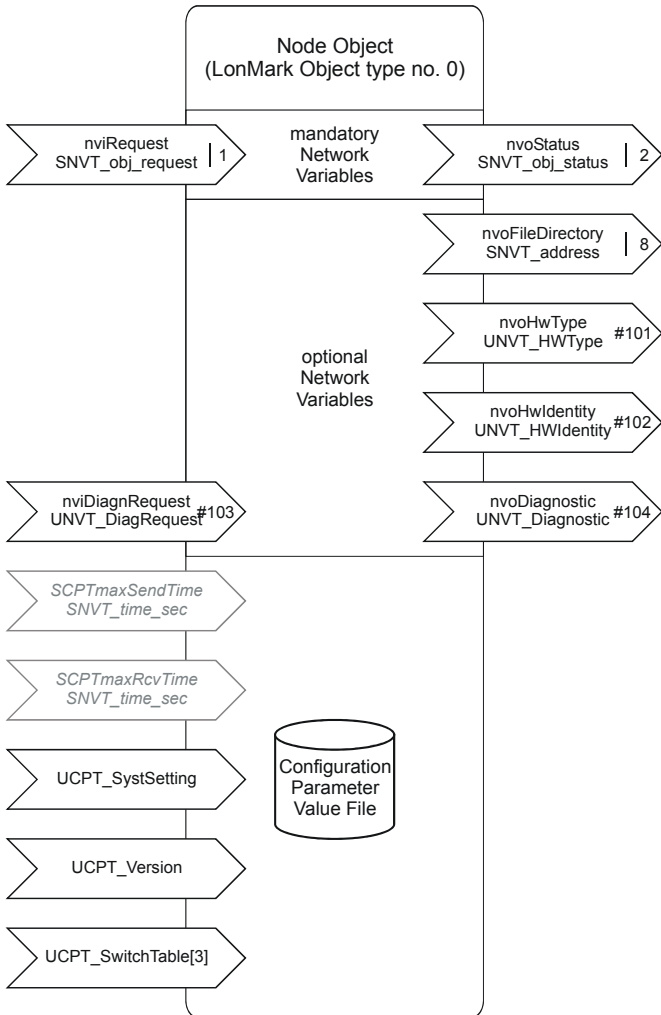

Fig. 6. Profil LONMARK node object

L'actionneur est commandé par l'entrée NV correspondante (ex. nviDoSwitch[0]). Il y a un temps de heartbeat commun pour toutes les entrées NV affectées d'un receive heartbeat. Le temps de receive heartbeat peut être utilisé comme test de vie. Un comportement sur défaut de communication peut être configuré pour indiquer l'action souhaitée au cas où la mise à jour de la nviDoSwitch[] n'est pas arrivé durant le temps du receive heartbeat. Tous les sensor objects peuvent avoir une sortie NV montrant l'état actuel de la sortie physique. La sortie NV est mise à jour toutes les fois qu'un changement se produit. Il y a au moins une mise à jour pendant le temps de send heartbeat. Il n'y a qu'un temps de send heartbeat commun.

LONMARK Sensor/Actuator Objects

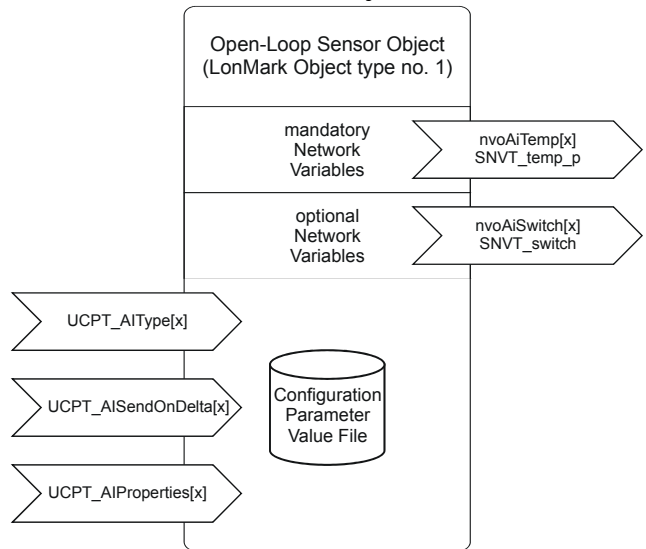

Fig. 7. Profil LONMARK sensor objects des EU

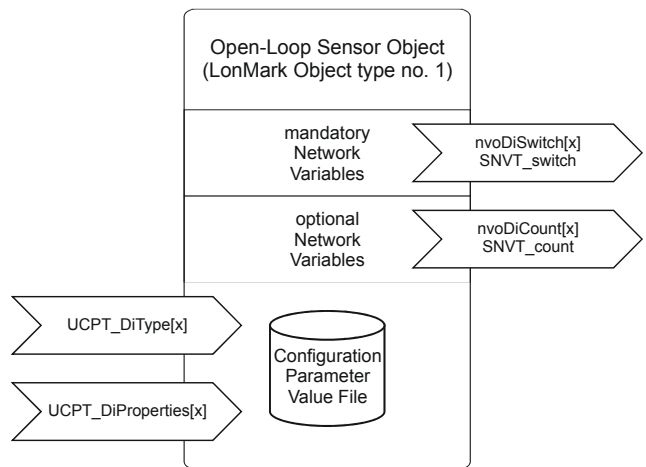

Fig. 8. Profil LONMARK des sensor objects des ED

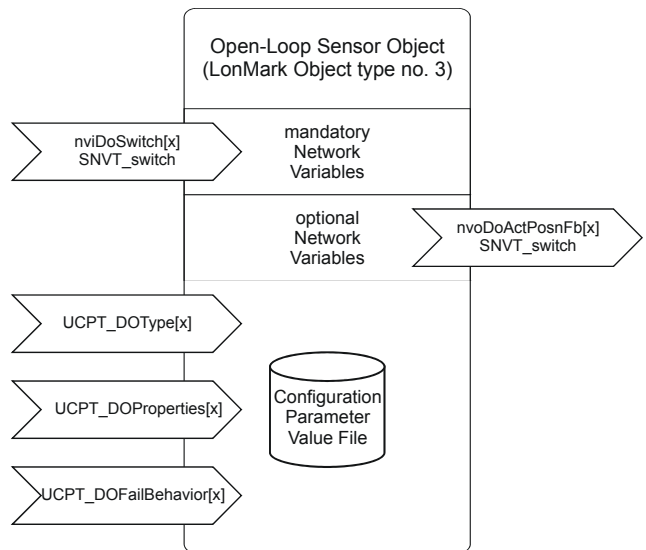

Fig. 9. Profil LONMARK actuator objects des relais

Tableau 4. Variable réseau Node Object

Nom NV	type	description
nviRequest	SNVT_obj_request	RQ_NORMAL retourne l'object à activer, état non dérogé.
		RQ_DISABLED désactive l'object.
		RQ_ENABLE active l' object.
		RQ_UPDATE_STATUS renvoie la configuration actuelle des flags de l'object spécifié
		RQ_REPORT_MASK rapporte les flags supportés par l'object spécifié.
		RQ_RESET reset l'object LONMARK approprié: Si le digital input object est configuré comme compteur, le compteur est remis à 65535 (0xFFFF); si associé au node object, il reset le node. Sans effet sur les autres objects.
		RQ_CLEAR_RESET commande l'effacement de reset_complete.
		Toutes les autres requests conduisent à une erreur "invalid_request".
nvoStatus	SNVT_obj_status	Object_id est l'ID de l'object dans le node.
		Pour invalid_id, une valeur de "1" signifie que l'ID de l'object demandé n'existe pas dans ce node.
		Pour invalid_request, une valeur de "1" signifie qu'une fonction non résidente à été demandée.
		Pour disabled , une valeur de "1" signifie que l'object a été désactivé.
		Les objects I/O non supportés dans le type de hardware actuel sont toujours désactivés.
		Pour open_circuit, une valeur de "1" signifie qu'un circuit ouvert a été détecté.
		Pour out_of_service, une valeur de "1" signifie que l'object n' est pas en fonction
		Pour unable_to_measurement, une valeur de "1" signifie que la ligne I/O est en défaut.
		Pour comm_failure, une valeur de "1" signifie que les communications réseau sont en défaut.
		Une ou plusieurs entrées NV ayant des bindings et configurés avec un receive heartbeat n'ont pas été mises à jour dans le temps du receive heartbeat.
Pour report_mask, une valeur de "1" signifie que l'état est un masque d'événement		
Pour reset_complete, une valeur de "1" indique l'exécution de la séquence de reset. Après une séquence reset, le flag de reset passe à TRUE (1) et reste dans cet état jusqu'à ce qu'il soit effacé (acquiescement).		
nvoFileDirectory	SNVT_address	Plage valide: Toute valeur dans la mémoire utilisateur du Neuron Chip. La valeur pointe sur un répertoire de fichiers dans l'espace d'adressage du Neuron Chip. Utilisé pour atteindre les configuration properties accessibles par les messages read/write de gestion du réseau.
nvoHwType	UNVT_HWTtype	Etabli à l'usine. Représente le type de hardware selon son numéro d'OS (ex. XFCL3A1). Typiquement , nvoHwType est scruté pour des usages de diagnostic
nvoHWIdentify	UNVT_HWIdentify	Etabli à l'usine. Utilisé pour identifier le hardware par son numéro et le type des E/S supportées dans le type de hardware actuel. Cette information est transmise par le réseau LONWORKS comme une sortie NV scrutée. Typiquement, nvoHWIdentify est scrutée pour des usages de diagnostic
SCPTmaxSendTime	SNVT_time_sec	Plage valide : 0/10...6553 s (0 = pas de max. send time; 10...6553 = max. send time en secondes); par pas de 1 s (valeur par défaut = 60.0 s). Définit le temps maximum avant qu'une sortie NV soit automatiquement mise à jour (Send Heartbeat). Il s'applique aux sorties NV qui sont spécifiées avec un send heartbeat.
SCPTmaxRcvTime	SNVT_time_sec	Plage valide: 0/10...6553 s (0 = pas de max receive time; 10...6553 = max receive time en secondes); par pas de 1 s (default = 0). Définit le temps maximum qui s'écoule après la dernière mise à jour d'une entrée NV possédant un binding (Receive HeartBeat). La mise à zéro désactive le mécanisme de défaut de réception. Il s'applique aux entrées NV qui sont spécifiées avec un receive heartbeat. En général le receive heartbeat de l'appareil récepteur doit être au moins trois fois plus grand que le send heartbeat de l'appareil émetteur.
UCPT_Version		Plage valide établie par le programme d'application. Identifie l'application actuelle et sa version. Transmis au réseau LONWORKS comme un fichier en lecture seule.

Tableau 4. Suite

UCPT_SwitchTable	<p>Cette « configuration property » est utilisée pour configurer la table de commutation.</p> <p>SwitchLogicOutput: Modèle de sortie logique associée à la table de commutation (OUTP_RELAY_1 (0x4), OUTP_RELAY_2 (0x5), OUTP_RELAY_3 (0x6) ou OUTP_NOT_USED (0xF))</p>
	<p>IfResult: Résultat si la condition est vraie (SWRES_OFF (0; 0%), SWRES_ON (1; 100%) ou SWRES_NUL (3; AUTO utilise nviDoSwitch))</p>
	<p>ElseResult: Résultat si la condition est fausse (SWRES_OFF (0; 0%), SWRES_ON (1; 100%) ou SWRES_NUL (3; AUTO utilise nviDoSwitch))</p>
	<p>SwitchTableRaw ConditionInput COND_INPUT_AI01 (0), COND_INPUT_AI02 (1), COND_INPUT_AI03 (2), COND_INPUT_DI01 (4), COND_INPUT_DI02 (5), COND_INPUT_DI03 (6), COND_INPUT_DO01 (8), COND_INPUT_DO02 (9), COND_INPUT_DO03 (10) COND_INPUT_NVIDOSWITCH1 (12), COND_INPUT_NVIDOSWITCH2 (13), ND_INPUT_NVIDOSWITCH3 (14), COND_INPUT_NotUsed (-1)</p>
	<p>ConditionType CONDITION_TYPE_EQUAL (0), CONDITION_TYPE_NOT_EQUAL (1), CONDITION_TYPE_GREATER (2), CONDITION_TYPE_GREATER_EQUAL (3), CONDITION_TYPE_LESS (4), CONDITION_TYPE_LESS_EQUAL (5)</p>
	<p>ComparisonType COMP_TYPE_AI01 (0), COMP_TYPE_AI02 (1), COMP_TYPE_AI03 (2), COMP_TYPE_DI01 (4), COMP_TYPE_DI02 (5), COMP_TYPE_DI03 (6), COMP_TYPE_DO01 (8), COMP_TYPE_DO02 (9), COMP_TYPE_DO03 (10), COMP_TYPE_NVIDOSWITCH1 (12), COMP_TYPE_NVIDOSWITCH2 (13), COMP_TYPE_NVIDOSWITCH3 (14), COMP_TYPE_NotUsed (-1)</p> <p>ComparisonValue Température (-50 .. +150°C, INVALID), état (SW_ON (1), SW_OFF (0), SW_NUL (-1)), compteur (0..65535 impulsions)</p> <p>Note: DI ou DO utilisée avec une condition type ">1" résultant d'une détection front montant. DI ou DO utilisée avec une condition type "<0" résultant d'une détection front descendant.</p>

Table 5. Sensor/actuator object NVs LONMARK

NV name	type	description												
nvoAiTemp	SNVT_temp_p	Transmise immédiatement quand sa valeur a changé d'un delta supérieur à celui configuré dans "Send on Delta". Transmise régulièrement comme sortie avec heartbeat. nvoAiTemp représente la valeur mesurée par une EU configurée comme sonde NTC20k, dans les autres cas la valeur donne "invalid".												
nvoAiSwitch	SNVT_switch	Transmise immédiatement quand sa valeur a changé. Transmise régulièrement comme sortie avec heartbeat. nvoAiSwitch représente la valeur mesurée par une EU configurée comme ED lente.												
UCPT_AIType	non applicable	Utilisée pour définir le type d'entrée approprié (0xFF:non utilisé, 0:ED lente, 3:NTC20k).												
UPCT_AISendDelta	non applicable	Définit la variation significative de l'entrée associée qui provoque l'envoi d'une mise à jour immédiate de la NV. S'applique aux entrées universelles lorsque configurées comme "Temperature Sensor", et est ignoré pour tous les autres types d'entrées.												
UCPT_AIProperty	non applicable	Utilisé pour définir différentes « propriétés » associées à une entrée analogique. Filtrage du bruit: 0: désactivé, 1: activé INVALID sur rupture sonde: 0: reste à la dernière valeur valide après une rupture de sonde; 1: produit une valeur INVALID après rupture de sonde; Offset Température: -5.0 K à +5.0 K par pas de 0.1 K Propriétés contact ED lente: 0: activé sur contact fermé 1: désactivé sur contact fermé												
nvoDISwitch	SNVT_switch	Cette variable est transmise dès que la valeur change. La valeur est régulièrement transmise comme sortie avec heartbeat. nvoDISwitch représente la valeur mesurée par une ED configurée comme entrée digitale rapide DI. <table style="width: 100%; border-collapse: collapse;"> <thead> <tr> <th></th> <th style="text-align: center;">état</th> <th style="text-align: center;">valeur</th> </tr> </thead> <tbody> <tr> <td>Activé:</td> <td style="text-align: center;">1</td> <td style="text-align: center;">100%</td> </tr> <tr> <td>Désactivé:</td> <td style="text-align: center;">0</td> <td style="text-align: center;">0%</td> </tr> <tr> <td>non configuré ou objet désactivé:</td> <td style="text-align: center;">-1</td> <td style="text-align: center;">n.a.</td> </tr> </tbody> </table>		état	valeur	Activé:	1	100%	Désactivé:	0	0%	non configuré ou objet désactivé:	-1	n.a.
	état	valeur												
Activé:	1	100%												
Désactivé:	0	0%												
non configuré ou objet désactivé:	-1	n.a.												

Tableau 5. Suite

nvoDICount	SNVT_count	nvoDICount représente la valeur mesurée par une ED configuré en compteur. La plage valide pour le comptage d'impulsions est de 1... 65534. La valeur 0xFFFF=65535 est utilisée pour indiquer une remise à zéro compteur. Cette valeur est transmise immédiatement dès que sa valeur a changé d'un nombre d'impulsions supérieur a celui fixé dans "Send on Delta". Transmise régulièrement comme une sortie avec heartbeat. Après mise sous tension et reset , la valeur 0xFFFF=65535 est envoyée au réseau pour indiquer à l'appareil récepteur que les précédentes valeurs comptées ont été perdues à cause du reset.															
UCPT_DIType	non applicable	Utilisé pour définir le type d'entrée digitale appropriée (0xFF: non utilisée, 0: entrée digitale rapide, 1: entrée compteur).															
UCPT_DIProperty	non applicable	Utilisé pour définir les " propriétés " associées à une entrée digitale. Entrée digitale rapide: 0: activée sur contact fermé 1: désactivée sur contact fermé Config. Bouton poussoir: 0: pas de bouton poussoir; 2: poussoir pour bistable; Défaut après mise sous tension / défaut de communication pour configuration bistable: 0: désactivé / 0%; 1: activé / 50%; 2: activé / 100%; 3: INVALID; Front de déclenchement: 0: comptage sur front montant; 1: comptage sur front descendant; Send on delta: spécifie la différence d'impulsions comptées nécessaires pour provoquer la transmission sur la sortie, plage 0..255 impulsions; résolution 1 impulsion;															
nvoDoActPosnFb	SNVT_switch	Représente la valeur actuelle du relais. <table border="1" style="margin-left: auto; margin-right: auto;"> <thead> <tr> <th></th> <th>état</th> <th>valeur</th> </tr> </thead> <tbody> <tr> <td>Position sortie (ON):</td> <td>1</td> <td>100%</td> </tr> <tr> <td>Position sortie (OFF):</td> <td>0</td> <td>0%</td> </tr> <tr> <td>not configured:</td> <td>-1</td> <td>0xFF</td> </tr> </tbody> </table> Cette variable est transmise immédiatement lorsque la variable entrée réseau correspondante a changé. nvoDoSwitch ne comporte pas de temps de send heartbeat.		état	valeur	Position sortie (ON):	1	100%	Position sortie (OFF):	0	0%	not configured:	-1	0xFF			
	état	valeur															
Position sortie (ON):	1	100%															
Position sortie (OFF):	0	0%															
not configured:	-1	0xFF															
nviDoSwitch	SNVT_switch	Utilisée pour commander le relais. <table border="1" style="margin-left: auto; margin-right: auto;"> <thead> <tr> <th></th> <th>état</th> <th>valeur</th> </tr> </thead> <tbody> <tr> <td>OFF:</td> <td>0</td> <td>n.a.</td> </tr> <tr> <td>ON:</td> <td>1</td> <td>0</td> </tr> <tr> <td>Enclenché selon la configuration:</td> <td>1</td> <td>0.5...100%</td> </tr> <tr> <td>Invalid:</td> <td>1</td> <td>n.a.</td> </tr> </tbody> </table> Cette valeur est adoptée à la mise sous tension et dans le cas ou la mise à jour n'est pas reçue dans le temps de receive heartbeat spécifié.		état	valeur	OFF:	0	n.a.	ON:	1	0	Enclenché selon la configuration:	1	0.5...100%	Invalid:	1	n.a.
	état	valeur															
OFF:	0	n.a.															
ON:	1	0															
Enclenché selon la configuration:	1	0.5...100%															
Invalid:	1	n.a.															
UCPT_DOType	non applicable	Utilisé pour définir le type de sortie digitale approprié (0xFF: non utilisés,0: actionneur ToR).															
UCPT_DOProperty	non applicable	Utilisé pour définir les « propriétés » associées à une sortie digitale. Direct inverse: 0: fonctionnement sens direct 1: fonctionnement sens inverse Type de temporisation: 0: sans temporisation 1: Temporisation marche 2: Temporisation arrêt 3: Temporisations marche et arrêt Au seuil de : seuil de marche en %, ex. 20% Hystérésis: hystérésis, ex. marche à 20% et arrêt à 15%, si hystérésis is 5%. Temporisation sortie: 1...240 s par pas de 1 s (or 1...240 min ; pas de 1 min)															
UCPT_DOFailBehav	non applicable	Cette "configuration property" est utilisé pour établir le comportement par défaut en cas de mise à jour manquante de l'entrée réseau pour la sortie digitale appropriée. Comportement en panne: 0: déclenchée 1: réservée 2: enclenchée 3: reste en position actuelle															

Accessoires, Normes, environnement, et documentation

Accessoires

- Porte- étiquettes pivotants; référence: XAL_LAB_L
- Module Terminaison 209541B (un ou deux sont nécessaires selon la topologie du bus LONWORKS; Voir Instructions d'installation Excel 500,FR1B-1047GE51 pour plus de détails).
- Couvertres de protection des bornes; référence: XAL_COV_L

Certification et normes

- CE et EN 50081-1
- LONMARK Application Layer Guidelines Version 3.3

Boîtiers

- IP30 avec les couvercles de protection ou IP20 sans couvercles de protection.

Conditions d'environnement

- Température en fonctionnement : 0...+50 °C
- Température de transport/stockage :-30...+70 °C
- Humidité relative (fonction et stockage): 5...90%, sans condensation

Documentation

- Excel Smart I/O Compact Installation Instructions (FR01B-0282-GE51)
- Excel 50/500 LONWORKS Mechanisms (EN0B-0270GE51)
- Excel 10 FTT/LPT 209541B Termination Module Installation Instructions, form 95-7554
- Fichier d'aide du plug-in Honeywell's Excel Smart IO / Excel 12

DIMENSIONS

Tous les modèles ont les mêmes dimension (l x L x H = 110 x 180 x 60 mm) (voir Fig. 10).

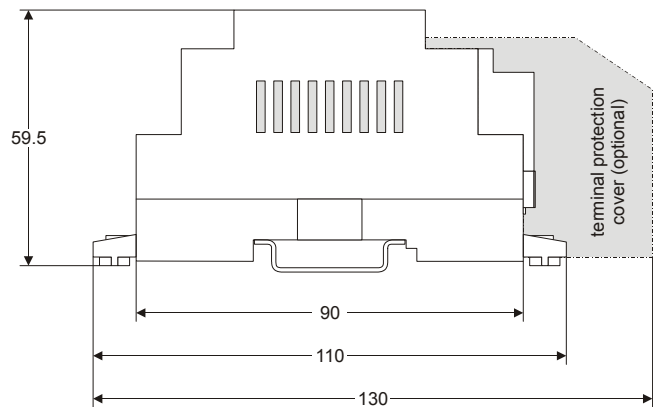

Fig. 10. Excel Smart I/O Compact (dimensions en mm)

Honeywell

Honeywell Building Solutions

St Aubin

91193 Gif sur Yvette Cedex
Tél. : 01 60 19 80 00
Fax : 01 60 19 81 81

LYON

Tél. : 04 78 78 96 00
Fax : 04 78 78 96 19

MONACO

Tél. : 00 377 93 50 40 31
Fax : 00 377 93 25 04 37

MARSEILLE

Tél. : 04 42 15 45 36
Fax : 04 42 15 45 03

TOULOUSE

Tél. : 05 34 56 17 43
Fax : 05 34 56 16 40

STRASBOURG

Tél. : 03 88 65 16 80
Fax : 03 88 65 16 40

DIN EN ISO

Site de fabrication certifié : **9001/14001**