

XF529A Module de sorties tout-ou-rien

SPECIFICATION

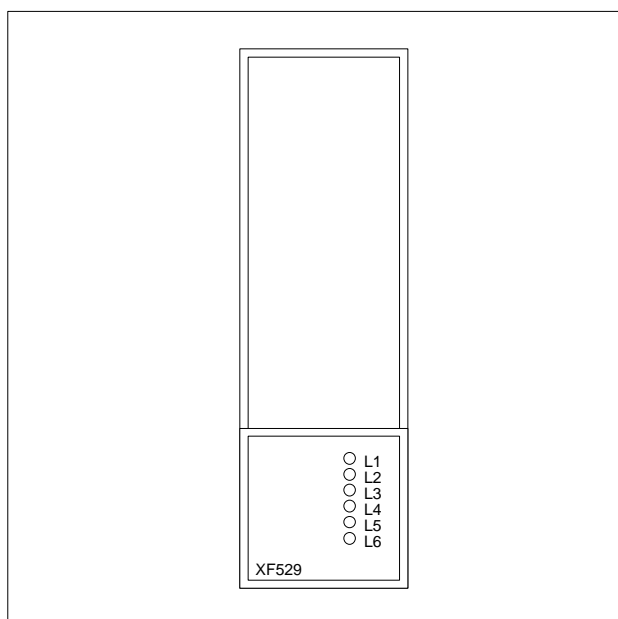

Fig.1 Module de sorties tout-ou-rien

APPLICATION

Le module XF529, utilisé avec les modules unité centrale XC5010/A/B, XC6010 permet de piloter des équipement en tout-ou-rien.

CARACTERISTIQUES

Nombre de sorties
6
Type de sorties
libres de potentiel (relais intégrés)
4A 240 Vac
12 A maxi par module
Temps de scrutation des sorties
temps de cycle du programme

DESCRIPTION

Le module XF529 dispose en façade de 6 diodes électro luminescentes (LED) jaunes, correspondant chacune à une sortie tout-ou-rien. Une LED s'allume lorsque la sortie tout-ou-rien correspondante est activée. Contrairement au module XF524, le module XF529 ne dispose pas d'interrupteurs de dérogation manuelle.

Sur les 6 sorties relais:

- les sorties 1 à 5 sont équipées d'un relais inverseur.
- la sortie 6 est équipée d'un relais ouvert au repos (NO).

Lorsque le chien de garde logiciel du module unité centrale est activé, les relais restent en l'état.

En cas de coupure d'alimentation du régulateur, les relais sont désactivés.

MONTAGE ET RACCORDEMENT

ATTENTION:

Les modules XF529 ne doivent pas être installés dans le boîtier XH561 contenant le module unité centrale.

ATTENTION:

Ne jamais débrocher un module XF529 lorsque le régulateur est sous tension.

La borne 10 est réservée pour l'insertion du détrompeur de module sur le bornier X563 ou XS564.

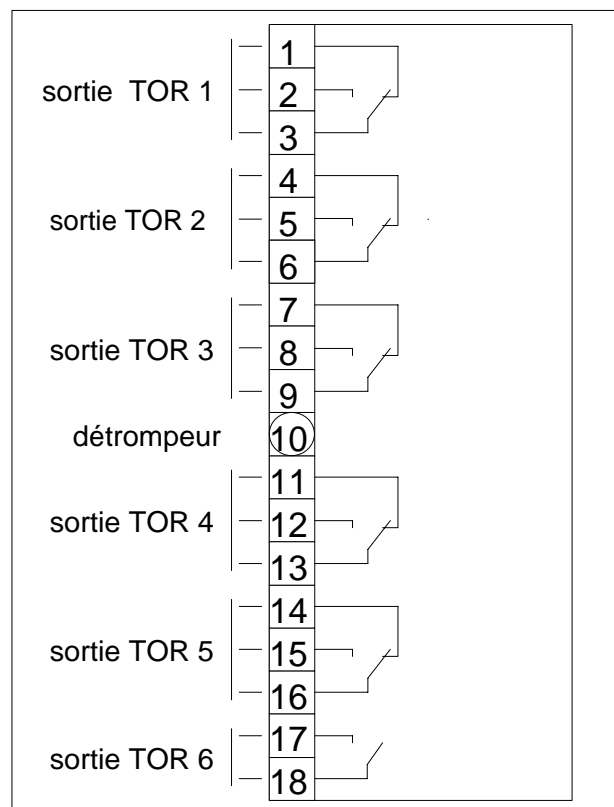

Fig. 2 Bornier de raccordement

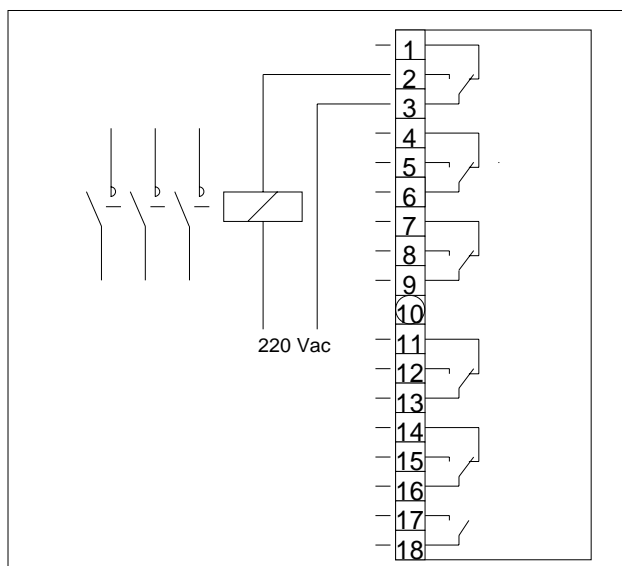

Fig. 3 Exemples de raccordement de sortie TOR

CODAGE DU MODULE

Chaque module XF529 prend une adresse sur le bus interne. Cette adresse, définie par CARE, doit être validée sur le module à l'aide de la roue codeuse située en face supérieure du module.

Position roue codeuse	0h	1h	2h	3h	4h	5h	6h	7h	8h	9h	Ah	Bh	Ch	Dh	Eh	Fh
Adresse du module (CARE)	1	2	3	4	5	6	7	8	9	10	11	12	13	14	15	16

Honeywell

Contrôle-régulation des Bâtiments
Honeywell
4, avenue Ampère
78886 Saint Quentin-Yvelines Cedex
Tél : (1) 30 58 80 00
Télécopie : (1) 30 44 30 64

LILLE
Tél : 20 59 89 19
Fax : 20 59 86 00

MARSEILLE
Tél. : 42 75 61 40
Fax : 42 75 61 03

NANTES
Tél. : 40 49 13 14
Fax : 40 49 01 62

LYON
Tél. : 72 17 96 20
Fax : 72 17 96 19

MONACO
Tél. : 93 50 40 31
Fax : 93 25 04 37

TOULOUSE
Tél. : 62 12 15 48
Fax : 62 12 15 53

Votre partenaire en contrôle