

XF524A Module de sorties tout-ou-rien

SPECIFICATION

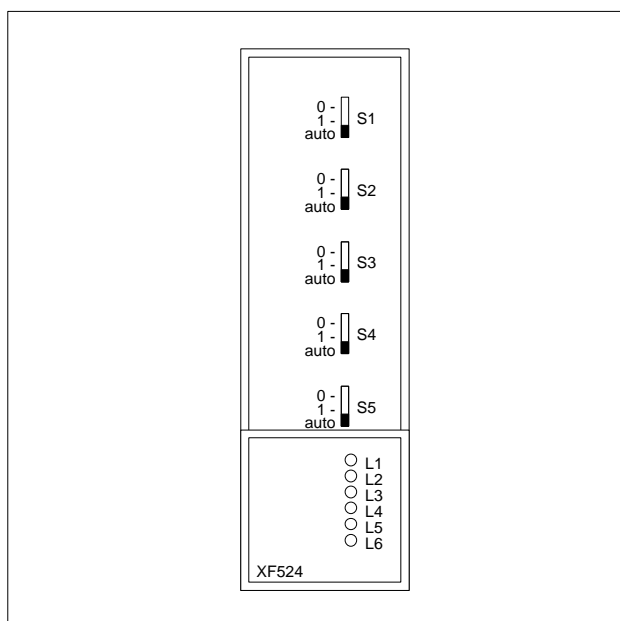

Fig.1 Module de sorties tout-ou-rien

APPLICATION

Le module XF524A, utilisé avec les modules unité centrale XC5010/A/B, XC6010 permet de piloter des équipements en tout-ou-rien.

CARACTERISTIQUES

Nombre de sorties
6
Type de sorties
libres de potentiel (relais intégrés)
4A 240 Vac
12 A maxi par module
Temps de scrutation des sorties
temps de cycle programme

DESCRIPTION

Le module XF524A dispose en façade de:
- 6 diodes électroluminescentes (LED) jaunes, correspondant chacune à une sortie tout-ou-rien. Une LED s'allume lorsque la sortie tout-ou-rien correspondante est activée.
- 5 interrupteurs de dérogation manuelle pour les 5 premières sorties.

Chaque interrupteur a 3 positions:

0: relais désactivé
1: relais activé

auto: position du relais déterminée par le programme

Sur les 6 sorties relais:

- les sorties 1 à 5 sont équipées d'un relais inverseur.
- la sortie 6 est équipée d'un relais ouvert au repos (NO).

Lorsque le chien de garde logiciel du module unité centrale est activé, les relais restent en l'état.

En cas de coupure d'alimentation du régulateur, les relais sont désactivés.

MONTAGE ET RACCORDEMENT

ATTENTION:

Les modules XF524A ne doivent pas être installés dans le boîtier XH561 contenant le module unité centrale.

ATTENTION:

Ne pas débrocher le module XF524A lorsque le régulateur est sous tension.

La borne 10 est réservée pour l'insertion du détrompeur de module sur le bornier XS563 ou XS564.

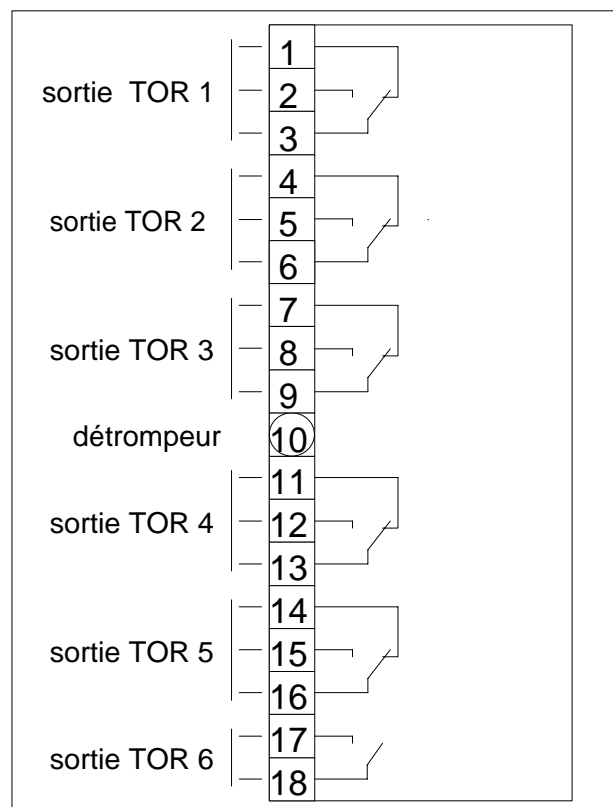
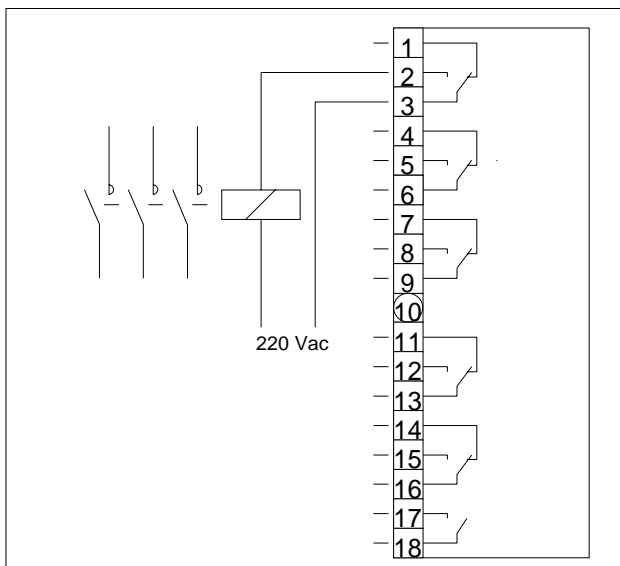

Fig. 2 Bornier de raccordement



.Fig. 3 Exemples de raccordement de sortie TOR

CODAGE DU MODULE

Chaque module XF524A prend une adresse sur le bus interne. Cette adresse, définie par CARE, doit être validée sur le module à l'aide de la roue codeuse située en face supérieure du module.

Position roue codeuse	0h	1h	2h	3h	4h	5h	6h	7h	8h	9h	Ah	Bh	Ch	Dh	Eh	Fh
Adresse du module (CARE)	1	2	3	4	5	6	7	8	9	10	11	12	13	14	15	16

Honeywell

Contrôle-régulation des Bâtiments
 Honeywell
 4, avenue Ampère
 78886 Saint Quentin-Yvelines Cedex
 Tél : (1) 30 58 80 00
 Télécopie : (1) 30 44 30 64

LILLE
 Tél : 20 59 89 19
 Fax : 20 59 86 00

MARSEILLE
 Tél. : 42 75 61 40
 Fax : 42 75 61 03

NANTES
 Tél. : 40 49 13 14
 Fax : 40 49 01 62

Votre partenaire en contrôle

LYON
 Tél. : 72 17 96 20
 Fax : 72 17 96 19

MONACO
 Tél. : 93 50 40 31
 Fax : 93 25 04 37

TOULOUSE
 Tél. : 62 12 15 48
 Fax : 62 12 15 53