

## VMM Servomoteur de vanne

### SPECIFICATION

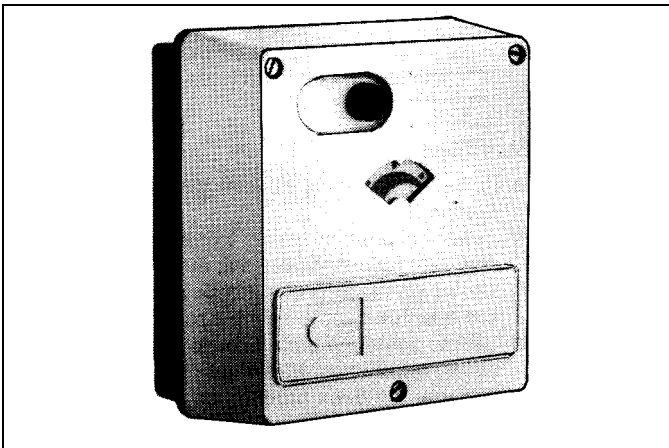

### APPLICATION

Ces servomoteurs sont le résultat de longues années d'expérience dans le domaine de la conception et de fabrication de moteurs. Ils servent à la motorisation de vannes de réglage et de registres d'air dans les installations de chauffage, de ventilation et de climatisation.

### SPECIFICATION

Moteur :

Synchrone à 2 sens de rotation, avec condensateur

Consommation :

3.5 VA

Température ambiante :

60°C maxi

Degré de protection :

IP 54

Réducteur :

A engrenage droit autolubrifiant

Fonctionnement silencieux

Étanchéité de la sortie de l'arbre lent par joint torique

Commande manuelle :

Par bouton poussoir de déverrouillage puis par manoeuvre du levier

Indication de position :

Par échelle (rouge/bleue) intégrée sous le couvercle et pouvant être retournée de 180°

Fin de course :

2 réglés à 90° modifiable sur bornes

### ACCESSOIRES

VMS2 :

Contacts auxiliaires 2 Inv 3A, 250 Vac

VMP10-90 :

Potentiomètre (90°)

Ferm. 10 K $\Omega$

Ouv. 0K $\Omega$

VMP10-120 :

Potentiomètre (120°)

Ferm. 10 K $\Omega$

Ouv. 10 K $\Omega$

**Pour vannes standards 3 et 4 voies**

Référence	Course angle	Temps de manoeuvre	Couple (Nm)	Alimentation	Dimensions vannes
VMM 20	90°	1.6 mm	20	220 volts	DN 15 à DN 65
VMM 20-24	90°	1.6 mm	20	24 volts	
VMM 30	90°	2.3 mm	30	220 volts	DN 80 à DN 100
VMM 30-24	90°	2.3 mm	30	24 volts	
VMM 40	90°	3.5 mm	40	220 volts	DN 125 à DN 200
VMM 40-24	90°	3.5 mm	40	24 volts	

**RACCORDEMENT ELECTRIQUE**

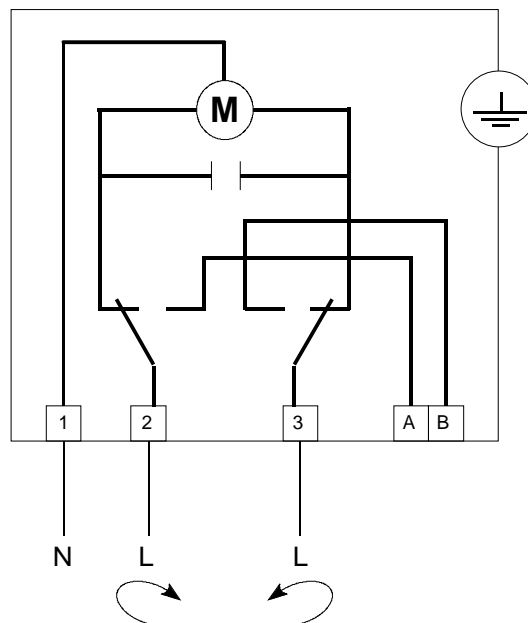

Borne 2 sous tension = rotation à droite  
 Borne 3 sous tension = rotation à gauche

**Honeywell**

**Contrôle-régulation des Bâtiments**  
 Honeywell  
 4, avenue Ampère  
 78886 Saint Quentin-Yvelines Cedex  
 Tél : (1) 30 58 80 00  
 Télécopie : (1) 30 44 30 64

**LILLE**  
 Tél : 20 59 89 19  
 Fax : 20 59 86 00

**MARSEILLE**  
 Tél : 42 75 61 40  
 Fax : 42 75 61 03

**NANTES**  
 Tél : 40 49 13 14  
 Fax : 40 49 01 62

**LYON**  
 Tél : 78 78 96 00  
 Fax : 78 78 96 19

**MONACO**  
 Tél : 93 50 40 31  
 Fax : 93 25 04 37

**TOULOUSE**  
 Tél : 62 12 15 48  
 Fax : 62 12 15 53

*Votre partenaire en contrôle*