

## SN1, SN2 Contacts auxiliaires

### SPECIFICATION

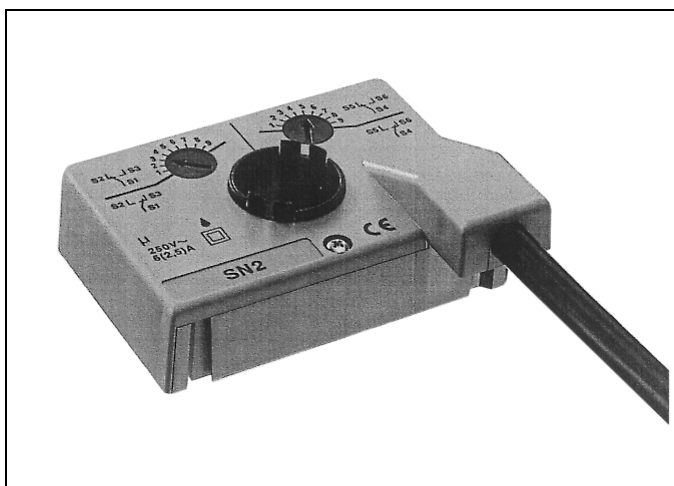

**Adaptés aux servomoteurs de clapet NM...**  
(Dès date de fabrication 1994)

#### APPLICATION

Les contacts auxiliaires SN1 et SN2 permettent la signalisation de fin de course ou d'autres fonctions de communication dans n'importe quelle position angulaire avec les servomoteurs de clapet de la gamme NM.

#### FONCTIONNEMENT

Un disque de transport s'emboîte sur la noix d'entraînement. La position est transmise directement sur la came de contacteur.

Les points de basculement peuvent être choisis sur un disque gradué de 0...10. La position est lisible en tout temps.

#### MONTAGE

Les contacts auxiliaires sont montés directement sur la noix d'entraînement du servomoteur de clapet NM... Les rainures de guidage entre boîtier et contact assurent une position parfaite. Le contact est relié au servomoteur par une vis pré-montée

#### CARACTERISTIQUES

Nombre de contacts

SN1 : 1 x inverseur

SN2 : 2 x inverseur

Pouvoir de commutation

SN1 : 6A (2,5A) 250Vac

SN2 : 6A (2,5A) 250Vac

Raccordement

SN1 : câble 1 m, 3 x 0,75 mm<sup>2</sup>

SN2 : câble 1 m, 6 x 0,75 mm<sup>2</sup>

Point de basculement

Réglable sur toute la plage de rotation du servomoteur.

Présélection par disque gradué possible.

Protection

étanche aux gouttes d'eau (IP 42)

humidité amb. classe D, selon DIN 40040

Classe de protection

II (isolation de sécurité)

Température ambiante

- 30 + 50 °C

Poids

SN1 : 125 g

SN2 : 175 g

**Montage et réglage des contacts** selon mode d'emploi à la page 34.

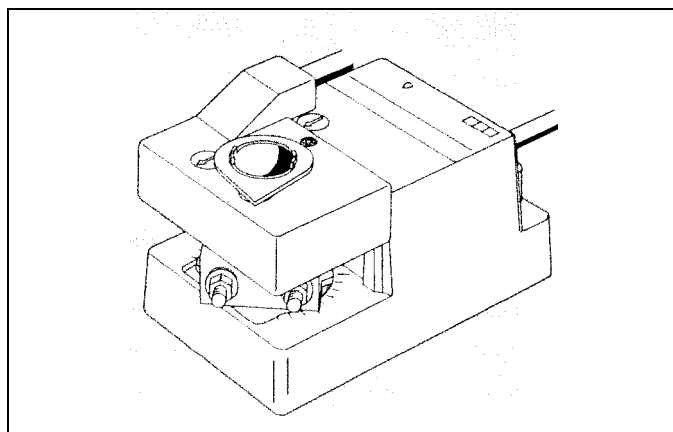

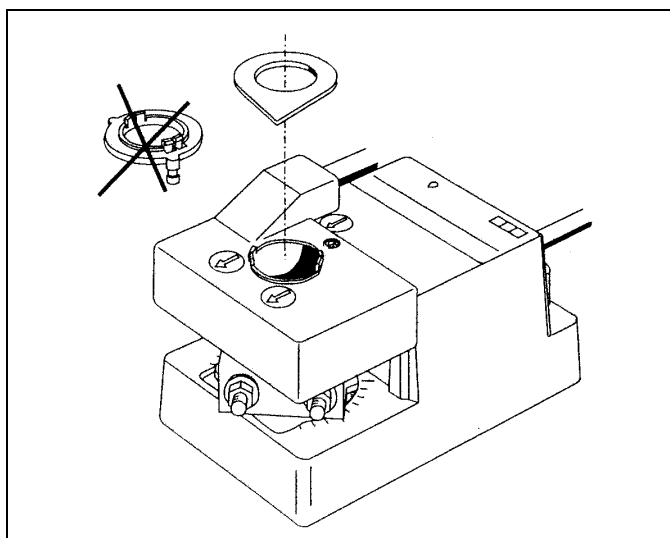
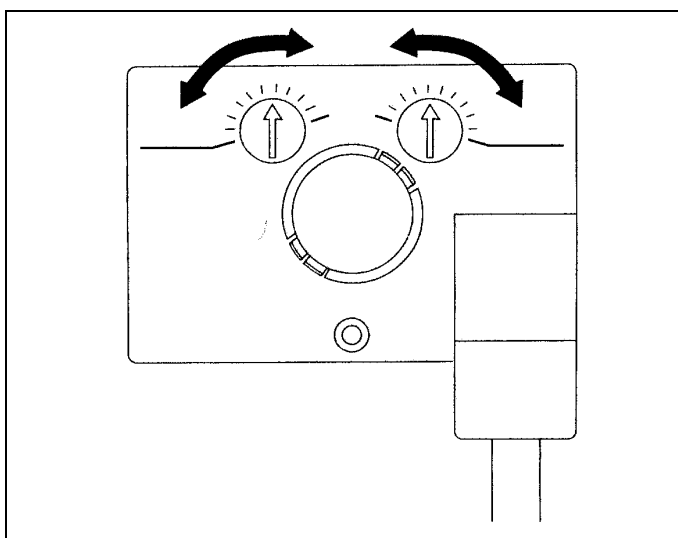
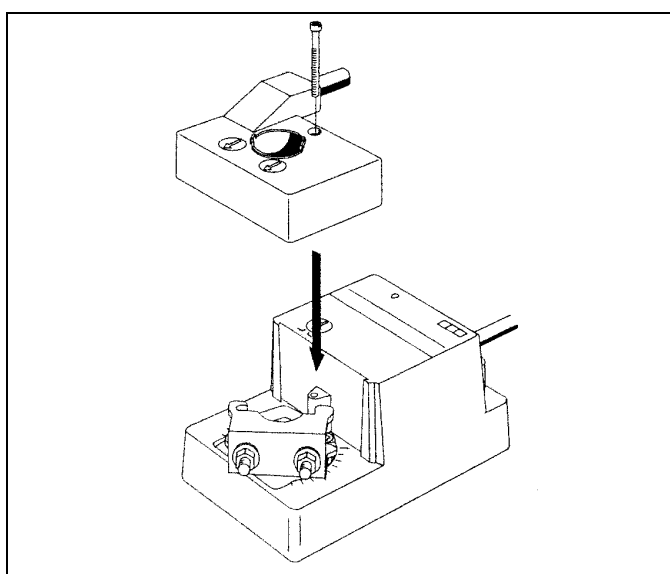
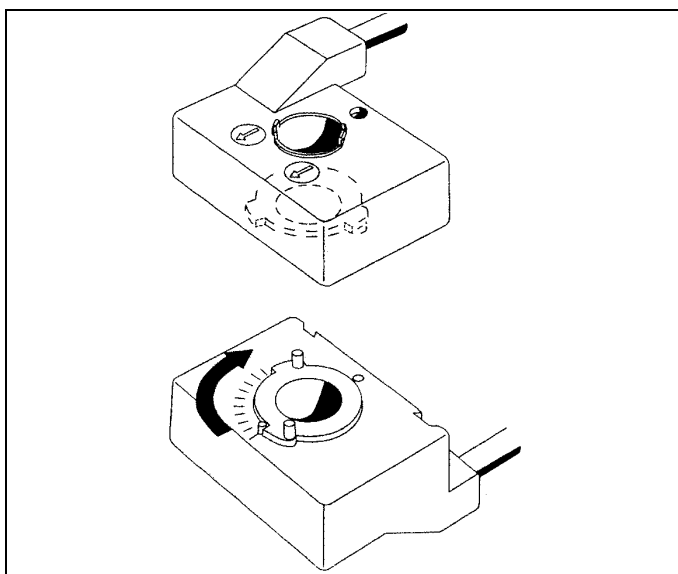
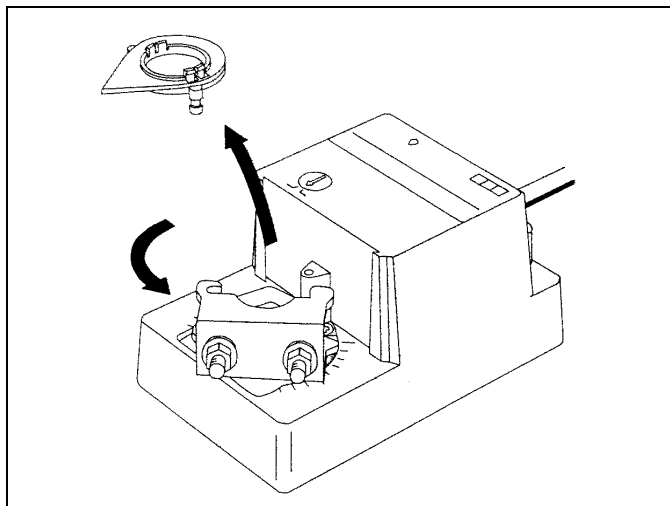
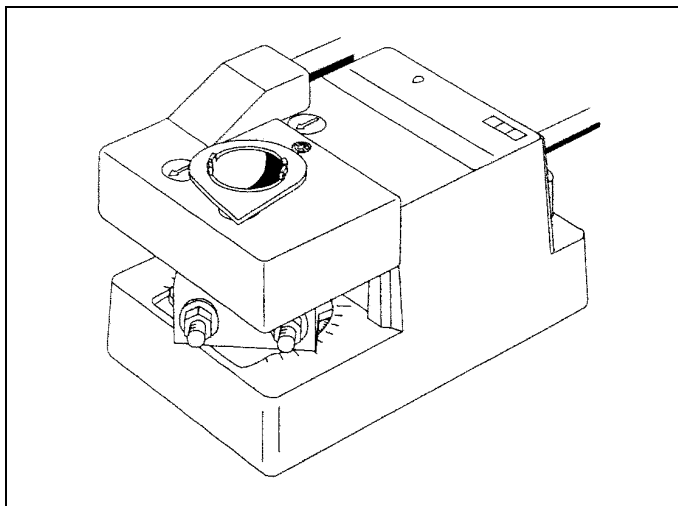

**Honeywell**

**Contrôle-régulation des Bâtiments**  
 Honeywell  
 4, avenue Ampère  
 78886 Saint Quentin-Yvelines Cedex  
 Tél : (1) 30 58 80 00  
 Télécopie : (1) 30 44 30 64

**LILLE**  
 Tél : 20 59 89 19  
 Fax : 20 59 86 00

**MARSEILLE**  
 Tél : 42 75 61 40  
 Fax : 42 75 61 03

**NANTES**  
 Tél : 40 49 13 14  
 Fax : 40 49 01 62

**LYON**  
 Tél : 72 17 96 20  
 Fax : 72 17 96 19

**MONACO**  
 Tél : 93 50 40 31  
 Fax : 93 25 04 37

**TOULOUSE**  
 Tél : 62 12 15 48  
 Fax : 62 12 15 53

*Votre partenaire en contrôle*