

PA-930

PRESSOSTAT DIFFERENTIEL AIR

SPECIFICATIONS TECHNIQUES



GENERALITES

La gamme des pressostats différentiels PA-930 est conçue pour les applications air basse pression

Modèles

Type	Plage	Différentiel	*
PA-930-80	20 à 200 Pa	10 Pa	
PA-930-81	40 à 100 Pa	20 Pa	
PA-930-83	50 à 500 Pa	20 Pa	
PA-930-85	200 à 1000 Pa	100 Pa	

SPECIFICATIONS

Les pressostats différentiels air PA 930 sont utilisables pour les applications air basse pression telles que le contrôle d'encrassement des filtres ou l'état de fonctionnement des ventilateurs.

Les pressostats sont livrés avec un jeu de fixation sur gaine

CARACTERISTIQUES

Pression statique maximum : 5000pa
Connexions pressions : Tube 6mm à raccorder

Pouvoir de coupure électrique : 1.5A (0.4) / 250Vac
Nature du contact : AgCgO
Approbations VDE0630 UG1652

Connecteurs :
Faston + adaptateurs bornes à vis pour câble jusqu'à 1.5mm²
Presse étoupe :PG11

Boîtier : Plastique moulé
Fixation sur embase avec rotation possible
Protection IP54 (pour IP65 ajouter /IP65 en référence)

Plage de température ambiante -20°C à 85°C
Catégorie installation / IEC 664 catégorie 2
Poids 250g

Un jeu de fixation PA-DFK est fourni avec le PA-930 . Il est constitué de 2m de tube plastique 6mm ;2 tubes de Pitot et 4 vis de fixation

INSTALLATION

Montage des tubes de Pitot

Si le pressostat est utilisé pour le contrôle d'encrassement filtre, les extrémités des tubes de Pitot doivent être coupés à angle droit

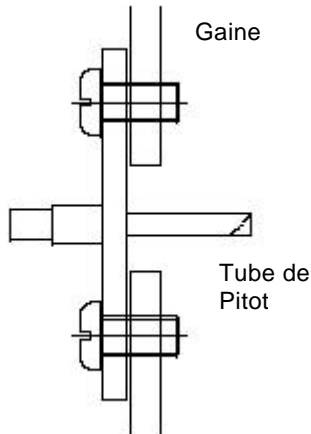

Le pressostat est normalement monté horizontalement. si le montage est vertical, la pression de commutation est réduite de 20 Pa

Dimensions

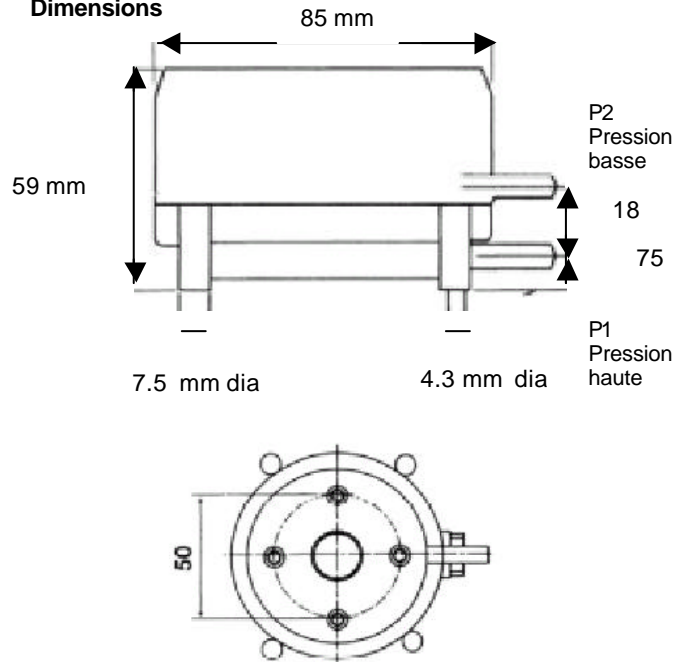

Pour le contrôle de fonctionnement de ventilation les extrémités des tubes de Pitot doivent être coupées à 45°

Surveillance filtre :

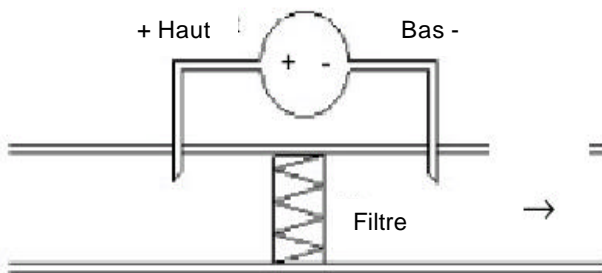

Raccordement

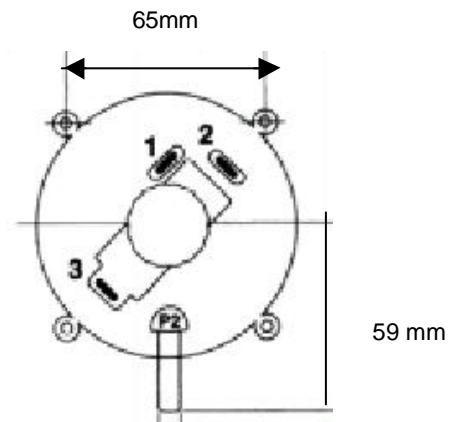

Surveillance ventilation :

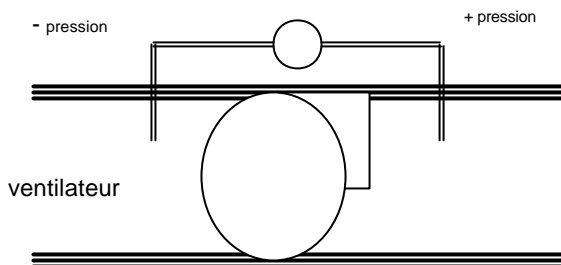

- 1 Normalement fermé
- 2 Normalement ouvert
- 3 Commun

Honeywell

Automation Control Solutions & Service

BP87
91193 Gif sur Yvette Cedex
Tél. : 01 60 19 80 00
Fax : 01 60 19 81 81

LYON
Tél. : 04 78 78 96 00
Fax : 04 78 78 96 19

MONACO
Tél. : 00 377 93 50 40 31
Fax : 00 377 93 25 04 37

MARSEILLE
Tél. : 04 42 15 45 36
Fax : 04 42 15 45 03

TOULOUSE
Tél. : 05 61 43 48 03
Fax : 05 61 43 48 09

STRASBOURG
Tél. : 03 88 65 16 80
Fax : 03 88 65 16 40